

A	B	C	D	E	F	G	H	L	J	K	L
							REV. 1-ALTER. SUPORTE - ALT-DM-0087/2008				
							REV. 2-ALTER. TITULO - ALT-DD-0016/2010				
							REV. 3-ALTER. TITULO E GEOM CORPOS - ALT-0440/2014				
							REV. 4-ACRESC NOTAS E TITULO EM INGLES - ALT-0821/2021				

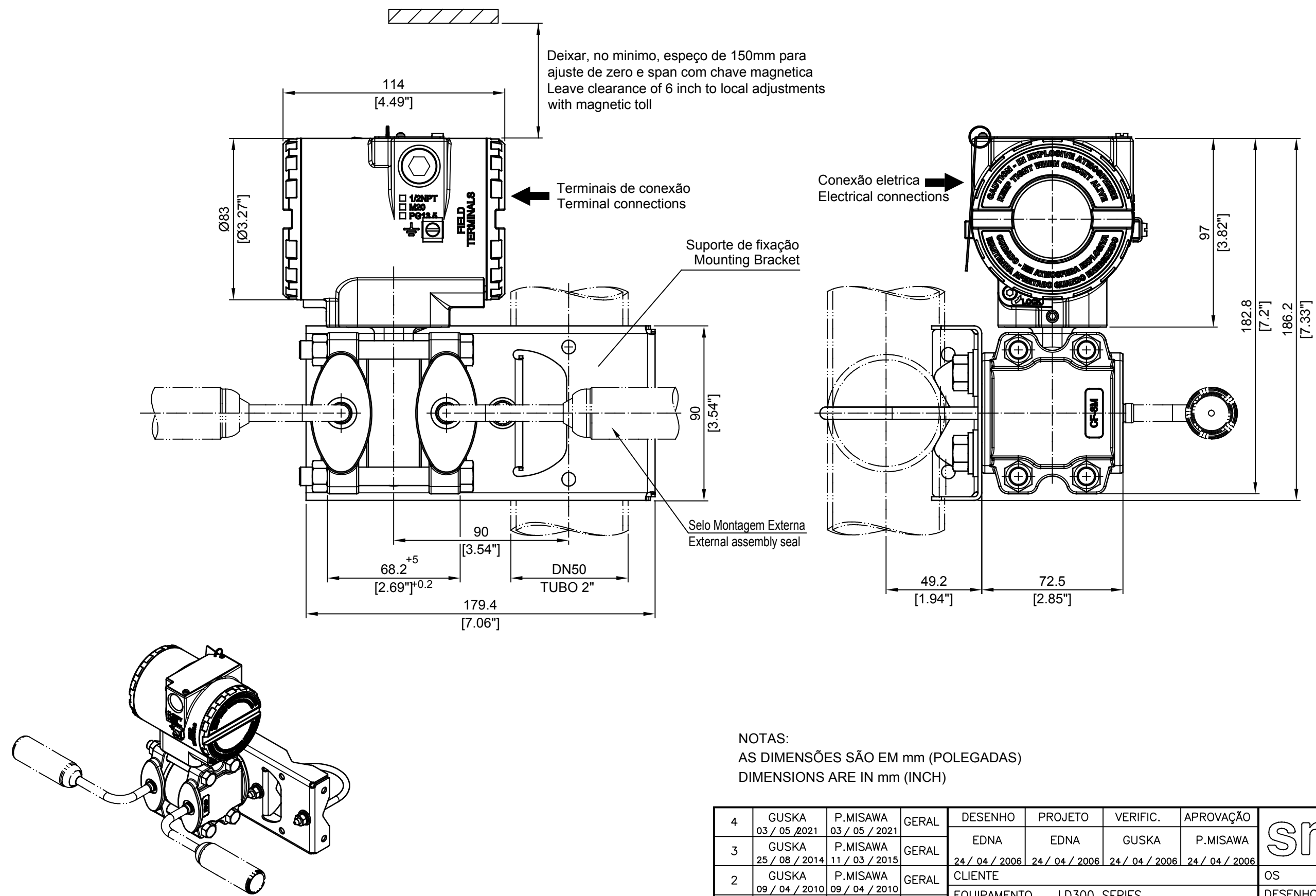

NOTAS:
AS DIMENSÕES SÃO EM mm (POLEGADAS)
DIMENSIONS ARE IN mm (INCH)

4	GUSKA 03 / 05 / 2021	P.MISAWA 03 / 05 / 2021	GERAL	DESENHO	PROJETO	VERIFIC.	APROVAÇÃO	smar
3	GUSKA 25 / 08 / 2014	P.MISAWA 11 / 03 / 2015	GERAL	EDNA	EDNA	GUSKA	P.MISAWA	
2	GUSKA 09 / 04 / 2010	P.MISAWA 09 / 04 / 2010	GERAL	CLIENTE				OS
1	GUSKA 25 / 08 / 2008	P.MISAWA 25 / 08 / 2008	GERAL	EQUIPAMENTO LD300 SERIES				DESENHO N°
REV	PROJETO	APROVAÇÃO	AREA	DIMENSIONAL LD30XD SELO VR ENCAIXE SOLDA LD30XD FLANGE WELD ASSEMBLY				101-B-5381-04
							ESC 1:2	FL /